



CONCURSO PÚBLICO - EDITAL Nº 255/2019

DESENHISTA TÉCNICO ESPECIALIZADO /
PROJETOS DE ENGENHARIA E ARQUITETURA

PROVA OBJETIVA

Leia com atenção as Instruções

1. Você recebeu do fiscal um **cartão de respostas da prova objetiva** e este **caderno de questões** que contém **50 (cinquenta) questões objetivas**.
2. É sua responsabilidade verificar se o nome do cargo informado neste **caderno de questões** corresponde ao nome do cargo informado em seu **cartão de respostas**.
3. Você dispõe de **4 (quatro) horas** para realizar a prova, incluindo o preenchimento do **cartão de respostas**.
4. Somente depois de decorrida uma hora do início da prova, o candidato poderá retirar-se da sala de prova em caráter definitivo, obrigatoriamente entregando ao fiscal de sala o material de prova.
5. Por questão de segurança do presente Concurso Público, **NÃO** será permitido ao candidato levar o caderno de questões das Provas.
6. Será terminantemente vedado ao candidato copiar suas respostas, em qualquer fase do Concurso Público. Ao terminar a prova, o candidato entregará, obrigatoriamente, ao fiscal de sala, o material de prova.
7. Os três últimos candidatos deverão permanecer na sala de prova e somente poderão sair juntos do recinto após a aposição em Ata de suas respectivas assinaturas.
8. Se você precisar de algum esclarecimento, consulte o fiscal.
9. Só será permitido ao candidato utilizar caneta esferográfica, de corpo transparente, de tinta indelével preta ou azul.

Somente após autorização para o início da prova:

1. Verifique, neste **caderno de questões**, se a numeração das questões e a paginação estão corretas.
2. Verifique, no **cartão de respostas**, se existem espaços suficientes para a marcação das respostas de todas as **questões objetivas** existentes neste caderno de questões.
3. Transcreva a frase abaixo, utilizando letra cursiva, no espaço reservado no seu **cartão de respostas**.

"O amor é a única força capaz de transformar um inimigo em amigo" Martin Luther King Jr.

ATENÇÃO!

Para informações sobre cronograma, publicação de provas e gabaritos,
consulte <http://concursos.pr4.ufrj.br>

LÍNGUA PORTUGUESA**TEXTO 1:****FUGA**

Mal colocou o papel na máquina, o menino começou a empurrar uma cadeira pela sala, fazendo um barulho infernal.

— Para com esse barulho, meu filho — falou, sem se voltar.

Com três anos, já sabia reagir como homem ao impacto das grandes injustiças paternas: não estava fazendo barulho, estava só empurrando uma cadeira.

— Pois então para de empurrar a cadeira.

— Eu vou embora — foi a resposta.

Distraído, o pai não reparou que ele juntava ação às palavras, no ato de juntar do chão suas coisinhas, enrolando-as num pedaço de pano. Era a sua bagagem: um caminhão de plástico com apenas três rodas, um resto de biscoito, uma chave (onde diabo meteram a chave da despensa? a mãe mais tarde irá dizer), metade de uma tesourinha enferrujada, sua única arma para a grande aventura, um botão amarrado num barbante.

A calma que baixou então na sala era vagamente inquietante. De repente o pai olhou ao redor e não viu o menino. Deu com a porta da rua aberta, correu até o portão:

— Viu um menino saindo desta casa? — gritou para o operário que descansava diante da obra, do outro lado da rua, sentado no meio-fio.

— Saiu agora mesmo com uma trouxinha — informou ele.

Correu até a esquina e teve tempo de vê-lo ao longe, caminhando cabisbaixo ao longo do muro. A trouxa, arrastada no chão, ia deixando pelo caminho alguns de seus pertences: o botão, o pedaço de biscoito e — saíra de casa prevenido — uma moeda de um cruzeiro. Chamou-o, mas ele apertou o passinho e abriu a correr em direção à avenida, como disposto a atirar-se diante do ônibus que surgia à distância.

— Meu filho, cuidado!

O ônibus deu uma freada brusca, uma guinada para a esquerda, os pneus cantaram no asfalto. O menino, assustado, arrepiou carreira. O pai precipitou-se e o arrebanhou com o braço como um animalzinho:

— Que susto você me passou, meu filho — e apertava-o contra o peito comovido.

— Deixa eu descer, papai. Você está me machucando.

Irresoluto, o pai pensava agora se não seria o caso de lhe dar umas palmadas:

— Machucando, é? Fazer uma coisa dessas com seu pai.

— Me larga. Eu quero ir embora.

Trouxe-o para casa e o largou novamente na sala — tendo antes o cuidado de fechar a porta da rua e retirar a chave, como ele fizera com a da despensa.

— Fique aí quietinho, está ouvindo? Papai está trabalhando.

— Fico, mas vou empurrar esta cadeira.

E o barulho recomeçou.

Fonte: SABINO, Fernando. Fuga. In: *Os melhores contos*. Rio de Janeiro: Record, 1986. p.122-123.

- Levando-se em consideração apenas o primeiro parágrafo do texto 1, assinale a afirmativa correta.
 - O autor utiliza somente adjetivação para veicular uma visão negativa da ação do menino.
 - O autor apresenta as circunstâncias em que protagonista e antagonista são colocados em conflito.
 - Não há elementos que permitem identificar o tipo de máquina a que o narrador se refere.
 - A história narrada inicia-se com um momento de harmonia que é interrompido por um fato desequilibrador.
 - Os quatro fatos apresentados em sequência cronológica são identificados pela quantidade de verbos existentes no parágrafo.
- A respeito do trecho “Com três anos já sabia reagir como homem ao impacto das grandes injustiças paternas (...)”, assinale a afirmativa **INCORRETA**.
 - A fuga da criança tem como causa uma vingança contra a repreensão do pai.
 - A expressão “injustiça paterna” tem como causa o fato de o pai atribuir à criança uma intenção que ela não tinha.
 - A situação é percebida pela criança como ação e, pelo pai, como consequência.
 - A reação da criança comparada à de um homem é identificada pela defesa de uma acusação.
 - O uso do advérbio “já” expressa uma visão pessoal do narrador em relação à situação de conflito.
- No cotidiano, o diminutivo pode ser usado para expressar tamanho pequeno, tom pejorativo ou mesmo afetivo. Assinale a alternativa em que o diminutivo utilizado no texto 1 expressa tom pejorativo.
 - “(...) no ato de juntar do chão suas coisinhas (...)”.
 - “Saiu agora mesmo com uma trouxinha.”
 - “(...) metade de uma tesourinha enferrujada (...)”.
 - “Chamou-o, mas ele apertou o passinho.”
 - “(...) e o arrebanhou com o braço como a um animalzinho.”
- Assinale a alternativa em que a reescrita do trecho “Mal colocou o papel na máquina (...)” altera o sentido original veiculado no texto 1.
 - Enquanto colocava o papel na máquina (...).
 - Tão logo colocou o papel na máquina (...).
 - Assim que colocou o papel na máquina (...).
 - Após colocar o papel na máquina (...).
 - Logo que colocou o papel na máquina (...).

5. Assinale a alternativa em que o termo destacado apresenta relação de complementação distinta dos demais.
- A) As coisinhas eram úteis ao menino.
 B) O pai teve o cuidado de defender o menino.
 C) O menino parecia disposto a fugir.
 D) O menino já sabia reagir ao impacto da injustiça paterna.
 E) O pai estava certo de que o filho estava presente na sala.
6. Em “A calma que então baixou na sala era vagamente inquietante”, há uma figura de linguagem chamada:
- A) anáfora.
 B) zeugma.
 C) eufemismo.
 D) antítese.
 E) pleonasma.
7. Em “(...) saíra de casa prevenido (...)”, a forma verbal sublinhada poderia ser substituída por:
- A) teria saído.
 B) tivesse saído.
 C) tinha saído.
 D) tem saído.
 E) terá saído.
8. Em “Saiu agora mesmo com uma trouxinha (...)”, a palavra destacada apresenta valor adverbial, o que **NÃO** ocorre em:
- A) O filho deu mesmo um susto em seu pai.
 B) Onde está mesmo a chave da despensa?
 C) O filho mesmo decidiu fugir de casa.
 D) O menino reagiu mesmo como um adulto.
 E) O barulho continuou mesmo, acredita?
9. Assinale a alternativa em que o uso do acento indicativo de crase seja facultativo.
- A) “(...) uma guinada para a esquerda (...)”.
 B) “Correu até a esquina (...)”.
 C) “(...) correr em direção à avenida (...)”.
 D) “(...) como ele fizera com a da despensa.”
 E) “(...) ele juntava ação às palavras (...)”.
10. “Distraído, o pai não reparou que ele juntava ação às palavras, no ato de juntar do chão suas coisinhas, enrolando-as num pedaço de pano.”. Assinale a afirmativa **INCORRETA** em relação a esse trecho do sexto parágrafo.
- A) A primeira vírgula é utilizada para marcar deslocamento de adjunto.
 B) O fato de o pai estar distraído, concentrado em seu trabalho, já havia sido apontado em momento anterior do texto.
 C) O segmento “ele juntava ação às palavras” mostra que o menino começava a agir conforme o que havia dito no texto.
 D) O gerúndio “enrolando-as” pode ser substituído pela estrutura “de modo a enrolá-las” sem que haja alteração nos sentidos do texto.
 E) A forma verbal “juntar” apresenta somente um complemento: “suas coisinhas”.

TEXTO 2:**FUGA**

De repente você resolve: fugir.
 Não sabe para onde nem como
 nem por quê (no fundo você sabe
 a razão de fugir; nasce com a gente).
 É preciso FUGIR.
 Sem dinheiro sem roupa sem destino.
 Esta noite mesmo. Quando os outros
 estiverem dormindo.
 Ir a pé, de pés nus.
 Calçar botina era acordar os gritos
 que dormem na textura do soalho.

Levar pão e rosca; para o dia.
 Comida sobra em árvores
 infinitas, do outro lado do projeto:
 um verdor
 eterno, frutescente (deve ser).
 Tem à beira da estrada, numa venda.
 O dono viu passar muitos meninos
 que tinham necessidade de fugir
 e compreende.
 Toda estrada, uma venda
 para a fuga.

Fugir rumo da fuga
 que não se sabe onde acaba
 mas começa em você, ponta dos dedos.
 Cabe pouco em duas algibeiras
 e você não tem mais do que duas.
 Canivete, lenço, figurinhas
 de que não vai se separar
 (custou tanto a juntar).
 As mãos devem ser livres
 para pessoas, trabalhos, onças
 que virão.

Fugir agora ou nunca. Vão chorar,
 vão esquecer você? ou vão lembrar-se?
 (lembrar é que é preciso,
 compensa toda fuga.)
 Ou vão amaldiçoá-lo, pais da Bíblia?
 Você não vai saber. Você não volta nunca.
 (Essa palavra nunca, deliciosa.)
 Se irão sofrer, tanto melhor.
 Você não volta nunca nunca nunca.
 E será esta noite, meia-noite
 Em ponto.

Você dormindo à meia-noite.

Fonte: ANDRADE, Carlos Drummond de. Fuga. In: *Menino antigo*. Rio de Janeiro: José Olympio, 1973. p. 155-156.

11. Em "(...) no fundo você sabe a razão de fugir (...)" (versos 3 e 4), a expressão destacada significa:
- aparentemente.
 - exteriormente.
 - claramente.
 - intimamente.
 - ilusoriamente.
12. A partir dos versos "De repente você resolve: fugir." (verso 1) e "É preciso FUGIR." (verso 5), assinale a alternativa que apresenta a causa para a decisão e a necessidade de fugir.
- Todo ser humano possui um desejo interior de fugir.
 - Todo menino tende a uma aventura de fuga.
 - O eu-lírico desejava fazer as pessoas sofrerem por sua ausência.
 - Fugir é uma forma de fazer-se lembrado por outras pessoas.
 - A fuga é a única forma de se libertar das perturbações alheias.
13. Entre a decisão "E será esta noite, meia-noite. / Em ponto." (versos 43 e 44) e a ação "Você dormindo à meia-noite" (verso 45), existe uma incoerência, a qual nos indica que:
- o eu-lírico não fugiu porque dormiu à meia-noite.
 - o projeto de fugir é apenas uma fantasia.
 - o eu-lírico sonhava com a fuga durante o sono da meia-noite.
 - o eu-lírico não teve coragem de fugir à meia-noite.
 - o projeto de fugir é uma loucura.
14. O autor do texto 2 propõe-se a:
- contar uma experiência pessoal e única.
 - contar a experiência de um leitor qualquer.
 - descrever uma experiência do leitor.
 - contar uma experiência possível a todo ser humano.
 - contar uma experiência vivida por ele e pelo leitor.
15. Observe as regências dos verbos destacados e a colocação do pronome oblíquo átono em "vão esquecer você? ou vão lembrar-se?" (verso 35). Assinale a alternativa em que há um desvio formal de regência verbal e/ou de colocação do pronome oblíquo átono.
- Será que vão esquecer-se de você ou vão lembrar-se de você?
 - Será que vão esquecer você ou vão lembrar-se de você?
 - Será que vão se esquecer de você ou vão se lembrar de você?
 - Será que vão se esquecer de você ou vão lembrar-se de você?
 - Será que vão esquecer de você ou vão se lembrar de você?
16. Assinale a alternativa em que a segunda oração **NÃO** veicula ideia de causa em relação ao fato expresso na primeira oração.
- Às vezes, sentimo-nos desesperados. Pensamos na fuga como saída.
 - Fugimos para longe. Sofríamos muito na fazenda.
 - Fugiremos descalços. Os calçados fariam algum ruído.
 - Já sonhamos com uma fuga. A vida cotidiana é muito estressante.
 - Poucas pessoas desejam fugir. A fuga parece ser, de longe, uma fantasia.
17. Em "(...) figurinhas / de que não vai se separar" (versos 28 e 29), o termo sublinhado foi estruturado a partir de uma motivação sintática. Assinale a alternativa que apresenta uma estrutura sintática **INADEQUADA**.
- Aquele era a despensa de cuja chave o menino se apoderou.
 - Aquela era a porta por que saiu o menino.
 - Aquela era a felicidade que se sentíamos falta.
 - Aquilo era tudo a que aspirava.
 - Aquele era o momento pelo qual tanto se esperava.
18. A respeito dos pronomes destacados em "Para com esse barulho" (texto 1) e "Esta noite mesmo" (texto 2), assinale a afirmativa correta.
- O demonstrativo "Esta" é utilizado em relação a um referente temporal presente.
 - Tanto "esse" quanto "Esta" poderiam ser substituídos por "este" e "Essa", respectivamente.
 - O demonstrativo "esse" poderia ser substituído por "este" caso a forma imperativa "Para" fosse substituída por "Pare".
 - O demonstrativo "Esta" poderia ser substituído por "Aquela" devido ao fato de a fuga não ter sido possível.
 - O demonstrativo "esse" é usado para sinalizar que o barulho está longe de quem pronuncia a frase.
19. Assinale a alternativa em que a palavra seja obrigatoriamente acentuada.
- Está.
 - Aí.
 - Irá.
 - Distraído.
 - Máquina.
20. Assinale o fragmento do texto 2 que **NÃO** apresenta qualquer recurso expressivo empregado pelo autor.
- "De repente você resolve: fugir" (v. 1).
 - "que não se sabe onde acaba" (v. 24).
 - "É preciso FUGIR" (v. 5).
 - "você não volta nunca nunca nunca" (v. 42).
 - "(Essa palavra nunca, deliciosa.)" (v. 40).

LEGISLAÇÃO

21. Ao entrar em exercício, o servidor nomeado para cargo de provimento efetivo ficará sujeito a estágio probatório, durante o qual a sua aptidão e capacidade serão objeto de avaliação para o desempenho do cargo. De acordo com a Lei nº 8.112/1990, pode-se afirmar que o servidor não aprovado em estágio probatório será:

- A) reconduzido a outro cargo, ainda que não seja estável.
- B) posto em disponibilidade até que seja feita nova avaliação.
- C) exonerado ou, se estável, reconduzido ao cargo anteriormente ocupado, observado o disposto na lei.
- D) exonerado, ainda que seja estável.
- E) aproveitado em outro cargo e terá início um novo estágio probatório.

22. De acordo com José dos Santos Carvalho Filho, "a estabilidade é a garantia constitucional do servidor público estatutário de permanecer no serviço público, após três anos de efetivo exercício". CARVALHO FILHO, 2019, p. 729.

Considerando o que dispõe a Constituição da República Federativa do Brasil (1988) sobre o Instituto da Estabilidade, é correto afirmar que:

- A) são estáveis, após dois anos de efetivo exercício, os servidores nomeados para cargo de provimento efetivo em virtude de concurso público.
- B) o servidor público estável só perderá o cargo em virtude de sentença judicial transitada em julgado.
- C) são estáveis, após três anos de efetivo exercício, os servidores nomeados para cargo de provimento efetivo em virtude de concurso público.
- D) o servidor público só perderá o cargo mediante processo administrativo em que lhe seja assegurada ampla defesa.
- E) o servidor demitido não pode ser reintegrado, ainda que sua demissão seja invalidada por sentença judicial, em razão da supremacia da decisão administrativa.

23. Carla Beatriz, servidora pública federal, investida, há dois anos, no cargo efetivo de Assistente em Administração da UFRJ, solicita licença para capacitação, nos termos da Lei nº 8.112/1990. A referida licença, ainda que interessante para a Administração, não foi aprovada, considerando que a servidora não havia completado o tempo necessário de efetivo exercício exigido por lei. Sobre essa decisão administrativa, pode-se afirmar que:

- A) está correta, pois a legislação determina que, após cada quinquênio de efetivo exercício, o servidor poderá, no interesse da Administração, afastar-se do exercício do cargo efetivo com a respectiva remuneração, por até três meses, para participar de curso de capacitação profissional.
- B) está correta, pois a legislação determina que, após cada quinquênio de efetivo exercício, o servidor poderá afastar-se do exercício do cargo efetivo, por até um ano, sem a respectiva remuneração, para participar de curso de capacitação profissional.
- C) não está correta, pois a legislação determina que, após dois anos de efetivo exercício, o servidor

poderá, ainda que não seja interesse da Administração, afastar-se do exercício do cargo efetivo, com a respectiva remuneração, para participar de curso de capacitação profissional.

- D) não está correta, pois a legislação não determina tempo de efetivo exercício para o servidor se afastar do cargo, por até três meses e sem remuneração, para participar de curso de capacitação profissional.
- E) está correta, pois a legislação determina que, após seis anos de efetivo exercício, o servidor poderá, ainda que não seja interesse da Administração, afastar-se do exercício do cargo efetivo, sem a respectiva remuneração, por até seis meses.

24. Charles Maia, estudante de Direito, solicitou à UFRJ informações sobre valores contratuais da reforma do Palácio Universitário, no Campus da Praia Vermelha. Ao receber o pedido de acesso à informação, a Administração exigiu do interessado os motivos determinantes da solicitação, sob pena de não atender à demanda de imediato. Nos termos da Lei nº 12.527/2011, que regula o acesso a informações, a respectiva exigência:

- A) tem amparo legal, considerando que a lei de acesso à informação condiciona o atendimento da demanda à apresentação dos motivos determinantes da solicitação.
- B) tem amparo legal, porque o motivo apresentado pelo requerente vai determinar o prazo para o acesso à informação, que pode ser de até 60 (sessenta) dias.
- C) não tem amparo legal, considerando que a legislação só veda exigências relativas à identificação do requerente.
- D) não tem amparo legal, tendo em vista que são vedadas quaisquer exigências relativas aos motivos determinantes da solicitação de informações de interesse público.
- E) tem amparo legal, pois o cidadão não pode solicitar informação relativa a valores de contratos administrativos porque trata-se de informação sigilosa.

25. Sobre o Código de Ética do Servidor Público do Poder Executivo Federal, é **INCORRETO** afirmar que:

- A) a remuneração do servidor público é custeada pelos tributos pagos direta e indiretamente por todos, até por ele próprio, e por isso se exige, como contrapartida, que a moralidade administrativa se integre no Direito como elemento indissociável de sua aplicação e de sua finalidade, erigindo-se, como consequência, em fator de legalidade.
- B) é dever do servidor público facilitar a fiscalização de todos atos ou serviços por quem de direito.
- C) é vedado ao servidor público deixar de utilizar os avanços técnicos e científicos ao seu alcance ou do seu conhecimento para atendimento de seu mister.
- D) toda ausência injustificada do servidor ao seu local de trabalho é fator de desmoralização do serviço público, o que quase sempre conduz à desordem nas relações humanas.
- E) toda pessoa tem direito à verdade, mas o servidor pode omiti-la, quando contrária aos interesses da Administração Pública, devido ao princípio da primazia do interesse público.

26. Para José dos Santos Carvalho Filho, “podemos conceituar a licitação como o procedimento administrativo vinculado por meio do qual os entes da Administração Pública e aqueles por ela controlados selecionam a melhor proposta entre as oferecidas pelos vários interessados, com dois objetivos: a celebração de contratos, ou a obtenção do melhor trabalho técnico, artístico ou científico”. CARVALHO FILHO, 2019, p. 246.

A licitação é norteada por alguns princípios, os quais definem os lineamentos em que se deve situar o procedimento licitatório. De acordo com a Lei nº 8.666/1993, assinale a alternativa que **NÃO** apresenta um princípio fundamental da licitação.

- A) Legalidade.
- B) Impessoalidade.
- C) Moralidade.
- D) Julgamento subjetivo.
- E) Publicidade.

27. Luiz Alfredo, servidor público federal, investido no cargo de administrador na UFRJ e localizado no Setor de Licitações e Contratos, foi nomeado para compor Comissão de Processo Administrativo Disciplinar com vistas a apurar possível fraude em procedimento licitatório, realizado por ele e por sua equipe de trabalho. Diante desta nomeação, cabe ao servidor:

- A) comunicar à autoridade competente que está impedido de atuar no processo administrativo disciplinar, porque tem interesse direto na matéria.
- B) aceitar a nomeação e atuar como presidente da comissão, considerando que tem interesse direto na matéria, objeto do processo administrativo disciplinar.
- C) omitir-se no dever de comunicar o impedimento à autoridade competente, considerando o princípio da indisponibilidade do interesse público.
- D) realizar o trabalho para o qual foi nomeado, seguindo os ritos processuais que delimitam o processo administrativo disciplinar no âmbito da Administração Pública.
- E) comunicar à autoridade competente que tal apuração só pode ser realizada no âmbito do judiciário, tendo em vista que a Administração Pública não tem competência para investigar fraudes.

28. “A expressão administração pública admite mais de um sentido. No sentido objetivo, exprime a ideia de atividade, tarefa, ação, enfim a própria função administrativa, constituindo-se como o alvo que o governo quer alcançar. No sentido subjetivo, ao contrário, a expressão indica o universo de órgãos e pessoas que desempenham a mesma função.” CARVALHO FILHO, 2019, p. 483.

Sobre a Administração Pública, de acordo com a Constituição da República Federativa do Brasil (1988), assinale a alternativa correta.

- A) É composta somente pela administração indireta, cujo objetivo é o de desempenhar as atividades administrativas de forma descentralizada.

- B) É composta somente pela administração direta, órgãos que integram as pessoas federativas, aos quais foi atribuída a competência para o exercício, de forma centralizada, das atividades administrativas do Estado.
- C) É composta pela administração direta, cujas entidades são as autarquias, as empresas públicas, as sociedades de economia mista e as fundações públicas.
- D) É composta pela administração indireta, que abrange as pessoas políticas da federação, cuja competência é a de exercer a atividade administrativa.
- E) Divide-se em administração direta e indireta, as quais obedecem aos princípios da legalidade, impessoalidade, moralidade, publicidade e eficiência.

29. Sobre os direitos e vantagens do servidor público federal, amparados pela Lei nº 8.112/1990, assinale a alternativa **INCORRETA**.

- A) Remuneração é o vencimento do cargo efetivo, acrescido das vantagens pecuniárias permanentes estabelecidas em lei.
- B) As faltas justificadas decorrentes de caso fortuito ou de força maior poderão ser compensadas a critério da chefia imediata, sendo, assim, consideradas como efetivo exercício.
- C) O vencimento do cargo efetivo, acrescido das vantagens de caráter permanente, é redutível, em qualquer hipótese.
- D) O vencimento, a remuneração e o provento não serão objeto de arresto, sequestro ou penhora, exceto nos casos de prestação de alimentos resultante de decisão judicial.
- E) O servidor perderá a remuneração do dia em que faltar ao serviço, sem motivo justificado.

30. De acordo com a Lei nº 13.460/2017, que dispõe sobre participação, proteção e defesa dos direitos do usuário dos serviços públicos da administração pública, o usuário de serviço público tem direito à adequada prestação dos serviços, devendo os agentes públicos e prestadores de serviços públicos observar as seguintes diretrizes, **EXCETO**:

- A) autenticação de documentos pelo próprio agente público, à vista dos originais apresentados pelo usuário, vedada a exigência de reconhecimento de firma, salvo em caso de dúvida de autenticidade.
- B) utilização de linguagem simples e compreensível, evitando o uso de siglas, jargões e estrangeirismos.
- C) aplicação de soluções tecnológicas que visem a simplificar processos e procedimentos de atendimento ao usuário e a propiciar melhores condições para o compartilhamento das informações.
- D) presunção de boa-fé do usuário.
- E) adequação entre meios e fins, permitida a imposição de exigências, obrigações, restrições e sanções, ainda que não previstas na legislação.

CONHECIMENTOS ESPECÍFICOS

31. Com base na NBR 10067/1995 pode-se afirmar que o desenho a seguir representa:

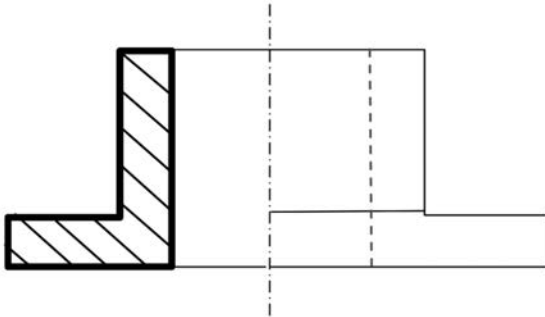

- A) o corte de uma peça composta.
 - B) o corte parcial de uma peça em metal.
 - C) o meio corte de uma peça simples.
 - D) o corte em desvio de uma peça em metal.
 - E) a seção rebatida de uma peça composta.
32. Nos desenhos de arquitetura, a representação de projeções de elementos superiores, acima ou anteriores ao plano de corte deve ser feita por:
- A) linhas compostas por traço e ponto.
 - B) linhas compostas por traço e dois pontos.
 - C) linhas tracejadas.
 - D) linhas tracejadas intercalando segmentos longos e curtos.
 - E) linhas contínuas finas.
33. A NBR 8404/1984 fixa os símbolos para a identificação do estado das superfícies em projetos técnicos. De acordo com essa norma, o símbolo a seguir representa:



- A) que a remoção de material não é permitida.
 - B) que o estado da superfície pode ser obtido por um processo qualquer de fabricação.
 - C) que a superfície deve ser cromada.
 - D) a exigência da remoção de material da superfície.
 - E) a direção cruzada das estrias.
34. Nos desenhos de arquitetura, as plantas baixas são representadas a partir da seção por um plano horizontal a uma cota aproximada de:
- A) 2,50 m em relação à superfície do piso em referência.
 - B) 0,50 m em relação à superfície do piso em referência.
 - C) 1,00 m em relação à superfície do piso acabado.
 - D) 2,00 m em relação à superfície do piso acabado.
 - E) 1,50 m em relação à superfície do piso em referência.

35. Observando a épura esquemática a seguir, é correto afirmar que:

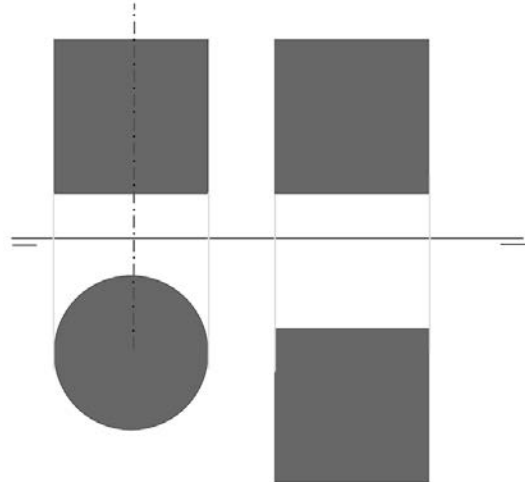

- A) a projeção de perfil do cilindro coincide com a do cubo.
 - B) a projeção vertical da base do cilindro não está em verdadeira grandeza.
 - C) a projeção de perfil da base circular do cilindro está em verdadeira grandeza.
 - D) as projeções horizontais da face do cubo e da base do cilindro têm a mesma cota.
 - E) a projeção de perfil do cubo não está em verdadeira grandeza.
36. Analise a figura a seguir e identifique, dentre as alternativas, o tipo de perspectiva utilizado na representação da peça a ser fabricada.

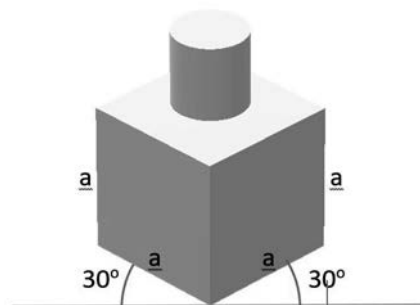

- A) Perspectiva cilíndrica oblíqua.
 - B) Perspectiva cavaleira de 30°.
 - C) Perspectiva cônica.
 - D) Perspectiva com pontos de fuga.
 - E) Perspectiva isométrica.
37. Um desenhista precisa identificar uma dimensão não cotada no desenho antigo, em escala de 1:20. Entretanto, só dispõe de uma régua comum. Ao utilizá-la, lê a dimensão de 15 cm. Assinale, dentre as opções a seguir, a que indica a medida correta, na escala indicada.
- A) 5,00 m
 - B) 3,00 m
 - C) 1,50 m
 - D) 15,00 m
 - E) 300,00 m

38. Considerando as coordenadas estabelecidas para o ponto (A) [2,0;-3,0;-3,0], pode-se afirmar que:

- A) o ponto (A) está no primeiro diedro.
- B) o ponto (A) está no segundo diedro.
- C) o ponto (A) está no terceiro diedro.
- D) o ponto (A) está no quarto diedro.
- E) o ponto (A) está na linha de terra.

39. Ao verificar o quadro de áreas de um dos pavimentos de um projeto executivo, o desenhista percebeu a ausência de informação sobre a área útil do compartimento apresentado pela figura seguinte:

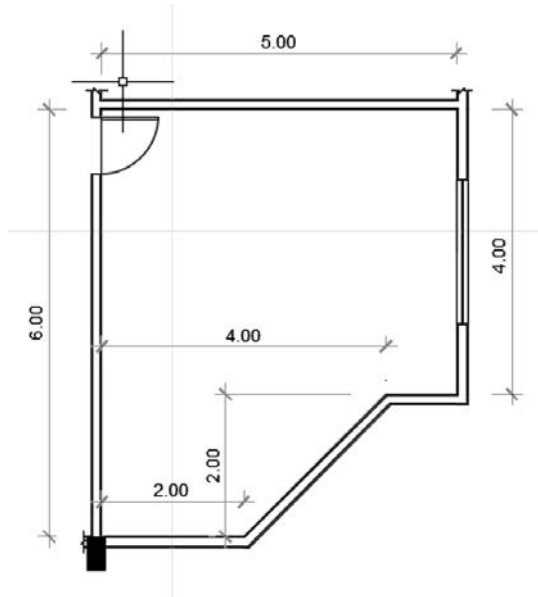

Dentre as alternativas a seguir, assinale a que expressa o valor correto a ser preenchido no quadro de áreas.

- A) 30,00 m²
- B) 24,00 m²
- C) 36,00 m²
- D) 26,00 m²
- E) 20,00 m²

40. Durante a leitura de um levantamento de campo, sem informações sobre ângulos entre as linhas de limite, o desenhista se deparou com o seguinte croquis:

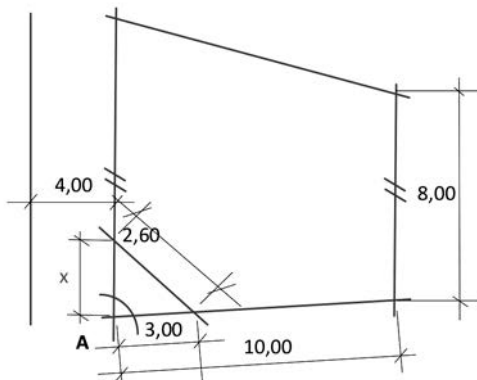

Para garantir a correta reprodução do ângulo A, o valor da dimensão "x" deve ser de:

- A) 2,60 m
- B) 4,24 m
- C) 5,20 m
- D) 3,00 m
- E) 4,00 m

41. Entre as afirmativas a seguir, assinale a opção correta que caracteriza as soluções de modelagem que utilizam a tecnologia BIM (*Building Information Modeling*).

- A) Modelos com componentes que incluem dados que descrevem como se comportam, conforme são necessários para análises, quantificação, especificação e análise energética.
- B) Modelos compostos de múltiplas referências a arquivos CAD 2D que devem ser combinados para definir a construção.
- C) Modelos com dados 3D gerados sem atributos de objetos. São excelentes para visualização e fornecem suporte para integração de dados e análise de projetos.
- D) Modelos com ausência de inteligência paramétrica, que não permitem ajustar o posicionamento ou proporções dos objetos.
- E) Modelos que permitem modificações de dimensões em uma vista sem modificar automaticamente nas outras vistas.

42. Sobre os benefícios da tecnologia BIM (*Building Information Modeling*), assinale a opção **INCORRETA**.

- A) Colaboração antecipada entre múltiplas disciplinas no momento do projeto.
- B) Descoberta de erros de projeto e omissões antes da construção (detecção de interferências).
- C) Impossibilidade de extrair de estimativas de custo durante a etapa de projeto.
- D) Melhor gerenciamento e operação de edificações na pós-construção.
- E) Permite a geração de desenhos 2D precisos e consistentes em qualquer etapa de projeto.

43. No programa AUTOCAD, em um determinado projeto, precisa-se obter o quantitativo de diferentes tipos de mobiliários (criados em blocos) e listá-los em planilha. Assinale a alternativa que indica corretamente os comandos para realizar as funções de contar e criar planilha, respectivamente.

































- A) BCOUNT e MAKEPLAN.
- B) CAL e DATAEXTRACTION.
- C) BCOUNT e MTEXT.
- D) BCOUNT e DATAEXTRACTION.
- E) SOMA e DATAEXTRACTION.

44. Assinale a alternativa que apresenta o comando do programa AUTOCAD que permite ao usuário limpar os desenhos, rastreamento e apagando quaisquer elementos duplicados ou sobrepostos.

- A) DEL
- B) UNDO
- C) OVERKILL
- D) TRIM
- E) OOPS

45. No programa AUTOCAD existe um comando que torna possível transferir automaticamente para a aba *Model* objetos dimensionados que foram desenhados na aba *Layout*. Assinale a alternativa correta que corresponde ao comando mencionado.
- A) CHSPACE
 - B) TRANSFER
 - C) COPY
 - D) MOVE
 - E) FILLET
46. Conforme as NBR 13531/1995 e 13532/1995, que tratam sobre Elaborações de Projetos de Edificações – Atividades técnicas e Elaborações de Projetos de Edificações – Arquitetura, respectivamente, é correto afirmar sobre as etapas (fases) de projeto que:
- A) o levantamento e o programa de necessidades não são considerados etapas de projetos, fazendo parte do estudo preliminar.
 - B) o anteprojeto é a etapa destinada à concepção e à representação das informações técnicas provisórias de detalhamento da edificação, necessárias ao inter-relacionamento das atividades técnicas de projeto e de forma que permita a estimativa aproximada de custos e dos prazos dos serviços de obra.
 - C) São cinco as etapas de projetos: estudo de viabilidade, programa de necessidades, anteprojeto, projeto básico e projeto para execução.
 - D) para a elaboração do projeto legal de arquitetura, o levantamento topográfico e cadastral não são informações de referência a utilizar para o desenvolvimento.
 - E) o estudo preliminar é a etapa destinada à elaboração de análise e avaliações para seleção e recomendação de alternativas para a concepção da edificação e de seus elementos.
47. A NBR 8196/1999 trata sobre o emprego de escalas no desenho técnico. É correto afirmar que, para representar uma edificação residencial com as medidas 15,00 m x 5,00 m no formato A4, com as margens determinadas na NBR 10068/1987, a escala mais adequada será igual a:
- A) 100/1
 - B) 125/1
 - C) 1/50
 - D) 1/200
 - E) 1/75
48. De acordo com a NBR 10068/1987, a respeito de folhas de desenho – leiaute e dimensões, é correto afirmar que:
- A) o formato A4 é considerado o formato básico, de onde se deriva a série “A” pela bipartição ou pela duplicação.
 - B) as legendas devem ter 170 mm de comprimento em todos os formatos.
 - C) o formato A1 mede 594 mm x 841 mm, e o formato A2 mede 420 mm x 594 mm.
 - D) as legendas nos formatos A0 e A1 devem ter 170 mm de comprimento e, nos formatos A2, A3 e A4, devem ter 175 mm de comprimento.
 - E) as margens esquerda e direita devem ter, respectivamente, 25 mm e 10 mm independente do formato.
49. Uma empresa é contratada para executar um serviço de topografia de um terreno para a elaboração de um projeto e posteriormente execução da obra. Assinale a alternativa correta que apresenta os itens que devem estar presentes na planta do levantamento topográfico planialtimétrico a ser entregue pela empresa.
- A) Curvas de níveis intermediárias e mestras; orientação geográfica e indicação do nível do lençol freático.
 - B) Orientação geográfica; curvas de níveis intermediárias e mestras; indicação de marco topográfico e indicação de vegetação, se houver.
 - C) Indicação de marco topográfico; tipo de solo e levantamento da área interna de edificações, se houver.
 - D) Tipo de solo; indicação do nível do lençol freático e orientação geográfica.
 - E) Curvas de níveis intermediárias e mestras; altura total das edificações, se houver, e tipo de solo.

50. No programa AUTOCAD, tem-se a seguinte tabela como exemplo:

LEGENDAS E CONVENÇÕES	
PLANTA DE MONTAGEM GERAL DAS INSTALAÇÕES	
	LUMINÁRIA DE EMBUTIR EM FORRO MODULADO COM PERFIL "T" DE ABA 25mm. PARA 4 LÂMPADAS FLUORESCENTES TUBULARES DE 14W, COM DIFUSOR EM VIDRO
	LUMINÁRIA DE SOBREPOR COM PERFIL "T" DE ABA 25mm. PARA 4 LÂMPADAS FLUORESCENTES TUBULARES DE 14W, COM DIFUSOR EM VIDRO
	LUMINARIA BLINDADA PARA 2 T5 DE 28W
	LUMINÁRIA RETANGULAR DE EMBUTIR TIPO BALIZADOR, PARA 1 LÂMPADA FLUORESCENTE COMPACTA ELETRÔNICA DE 20W
	LUMINÁRIA TIPO ARANDELA DE SOBREPOR, PARA 1 LÂMPADA FLUORESCENTE COMPACTA ELETRÔNICA DE 28W
	LUMINARIA BLINDADA DE SOBREPOR PARA CÂMARA FRIA, PARA 1 LÂMPADA FLUORESCENTE COMPACTA ELETRÔNICA DE 28W
	BLOCO AUTÔNOMO DE ILUMINAÇÃO DE EMERGÊNCIA 2 LÂMPADAS FLUORESCENTES DE 8 W X 12". DURAÇÃO DE 3.5 HORAS E INTENSIDADE LUMINOSA DE 1480 LUMENS
	SENSOR DE PRESENÇA EM CAIXA 4x2", h=230cm DO PISO
	SENSOR DE PRESENÇA EM CAIXA 4x2", NO FORRO
	INTERRUPTOR SIMPLES DE 01 TECLA EM CAIXA 4x2"/CONDULETE, h=100cm DO PISO
	INTERRUPTOR SIMPLES DE 02 TECLAS EM CAIXA 4x2"/CONDULETE, h=100cm DO PISO
	INTERRUPTOR SIMPLES DE 03 TECLAS EM CAIXA 4x2"/CONDULETE, h=100cm DO PISO
	INTERRUPTOR PARALELO 01 TECLA EM CAIXA 4x2", h=100cm DO PISO
	CONJUNTO TOMADA 127V 2P+T-20A (NBR14136) E INTERRUPTOR SIMPLES DE 01 TECLA EM CAIXA 4x2"/CONDULETE, h=100cm DO PISO
	CONJUNTO TOMADA 127V 2P+T-20A (NBR14136) E INTERRUPTOR SIMPLES DE 02 TECLAS EM CAIXA 4x2"/CONDULETE, h=100cm DO PISO
	CONJUNTO TOMADA 127V 2P+T-20A (NBR14136) E INTERRUPTOR PARALELO DE 01 TECLA EM CAIXA 4x2"/CONDULETE, h=100cm DO PISO
	TOMADA 127V 2P+T-20A (NBR14136) EM CAIXA 4x2"/CONDULETE, h=40cm DO PISO
	TOMADA 127V 2P+T-20A (NBR14136) EM CAIXA 4x2"/CONDULETE, h=100cm DO PISO
	TOMADA DUPLA DE 127V 2P+T-20A (NBR14136) EM CAIXA 4x2"/CONDULETE, h=40cm DO PISO
	TOMADA DUPLA DE 127V 2P+T-20A (NBR14136) EM CAIXA 4x2"/CONDULETE, h=100cm DO PISO
	TOMADA SIMPLES 127V 2P+T-20A (NBR14136) INSTALADA EM PORTA EQUIPAMENTOS - CANALETA ALUMÍNIO
	TOMADA DUPLA 127V 2P+T-20A (NBR14136) INSTALADA EM PORTA EQUIPAMENTOS - CANALETA ALUMÍNIO
	TOMADA 127V 2P+T-10A (NBR14136) PENDENTE
	TOMADA 127V 2P+T-10A (NBR14136) EM CAIXA 4x2"/CONDULETE, NO FORRO
	TOMADA 220V 2P+T-20A (NBR14136) EM CAIXA 4x2"/CONDULETE, h=40cm DO PISO (OBS: TOMADAS COM AMPERAGEM ACIMA DE 20A SERÃO INDICADAS EM PROJETO)
	TOMADA 220V 2P+T-20A (NBR14136) EM CAIXA 4x2"/CONDULETE, h=100cm DO PISO (OBS: TOMADAS COM AMPERAGEM ACIMA DE 20A SERÃO INDICADAS EM PROJETO)
	TOMADA 220V 2P+T-20A (NBR14136) EM CAIXA 4x2"/CONDULETE, h=230cm DO PISO (OBS: TOMADAS COM AMPERAGEM ACIMA DE 20A SERÃO INDICADAS EM PROJETO)
	TOMADA 220V 3P+T-32A BLINDADA À PROVA D'ÁGUA EM CAIXA 4x4", h=40cm DO PISO (OBS: TOMADAS COM AMPERAGEM ACIMA DE 32A SERÃO INDICADAS EM PROJETO)
	TOMADA 220V 3P+T-32A BLINDADA À PROVA D'ÁGUA EM CAIXA 4x4", h=100cm DO PISO (OBS: TOMADAS COM AMPERAGEM ACIMA DE 32A SERÃO INDICADAS EM PROJETO)
	TOMADA DE EMERGÊNCIA 127V 2P+T-20A (NBR14136) EM CAIXA 4x2"/CONDULETE, h=100cm DO PISO
	TOMADA DE EMERGÊNCIA 220V 2P+T-20A (NBR14136) EM CAIXA 4x2"/CONDULETE, h=100cm DO PISO
	TOMADA DE EMERGÊNCIA 220V 2P+T-20A (NBR14136) EM CAIXA 4x2"/CONDULETE, h=230cm DO PISO
	TOMADA DE EMERGÊNCIA 220V 3P+T-32A BLINDADA À PROVA D'ÁGUA EM CAIXA 4x4", h=100cm DO PISO (OBS: TOMADAS COM AMPERAGEM ACIMA DE 32A SERÃO INDICADAS EM PROJETO)

Sabe-se que essa tabela é um bloco com atributos. Para editá-la e alterar informações, cores e fontes dos textos de forma mais ágil, podemos explodir a tabela. Assinale a alternativa que indica o comando adequado para realizar as edições nos atributos de forma mais ágil, sem que as informações sejam perdidas.

- A) BURST
- B) EXPLODE
- C) TRIM
- D) EDIT
- E) RECOVER



UFRJ
